

Technisches Datenblatt DHKW D-ORKAN



Allgemeine Daten \ Modell	08/630	10/555	13/470
Leistung (th.) gesamt ¹	111 - 190 kW		
Erdgasverbrauch (Hu=10,0 kW/Nm ³)	17,7 Nm ³ /h		
Eigenstrombedarf (kW)	2,5 kW		
BUS-System	Modbus TCP		
Fernwartung TCP/IP	Ja		
Gasmotor			
Bauart / Zylinder	R4		
Hubraum	4,9 L		
Verdichtungsart	Saug		
Brennstoffeinsatz ²	177 kW		
Nenn Drehzahl, min ⁻¹	1800		
Nennleistung ²	64 kW		
Leistung (th.) Kühlwasser Motor ²	59 kW		
Leistung (th.) Abgas mit AWT (110°C)	44 kW		
Wirkungsgrad (th.) ²	58,2 %		
Gesamtwirkungsgrad Gasmotor	94,4 %		
Motoröl	Teilsynthetisch		
Zulässiger Ölverbrauch	19,2 g/Bh		
Ölvorlage (Motor + Zusatztank)	11,5 + 150 L		
Verdichter			
Hersteller	Atlas Copco		
Wärmerückgewinnung Druckluft	52 kW		
Nenn Drehzahl, min ⁻¹	4600	4375	3750
Ausgangsdruck, bar(ü) ³	8	10	13
Druckluftlieferungsmenge, m ³ /min ³	10,5	9,25	7,83
Modulation / Leistungsregelung	60 - 100 %		
Druckluftanschluss	DN 50 PN 16		

Gasversorgung	
Gasregelstrecke	nach DIN
Gasanschluss	DN 25 (1")
Gasfließdruck (vor Nulldruckregler)	30 - 50 mbar
Luftversorgung	
Verbrennungsluft	223 kg/h
Zulufttemperatur	25 °C
Abgas	
Anschluss	DN 80
TA-Luft	Ja
Abgastemperatur	650 °C
Kondensatmassenstrom, max.	25 kg/h
Max. zulässiger Gegendruck	< 15 mbar
Volumenstrom, trocken	193 Nm ³ /h
Massestrom, feucht	236 kg/h
Hydraulische Einbindung	
Anschlüsse Vor-/Rücklauf	DN 50 (2")
Standard Vor-/Rücklauftemperatur	70 / 90 °C
Standarddurchfluss	6,7 m ³ /h
Standard-Heizungs-Betriebsdruck	2,5 bar (ü)
Maße / Gewicht	
Abmessung Aggregat (LxBxH), mm	2062x925x1995
Gewicht Aggregat (befüllt)	2000 kg
Abmessung Schallkapsel (LxBxH), mm	2450x1180x2110
Gewicht Schallkapsel	562 kg
Abmessung Schaltschrank (LxBxH), mm	800x300x1200
Gewicht Schaltschrank	120 kg
Empfohlene Betonfestigkeit	C20/25
Nutzlast, qk	3,5 kN/m ²

¹ mit einer Toleranz von ±7%; ² gem. ISO 3046-1; ³ gem. ISO 1217, Anh. D.

Technisches Datenblatt DHKW D-ORKAN

Schall (mit Standardschalldämpfer)	
- Aggregat, 1 m / 10 m	75 / 65 dB(A)
- Abgaskamin, 10 m	67 dB(A)
Emissionswerte	
NO _x	≤ 250 mg/Nm ³
CO	≤ 250 mg/Nm ³
HCHO	≤ 5 mg/Nm ³
Schutzart	
- Schutzart Aggregat	IP 23
- Schutzart mit Schallkapsel	IP 53
- Schutzart Schaltschrank	IP 55
Verfügbare Optionen	
Schalldämmgehäuse	Ja
Abgasschalldämpfer	Ja
Notkühler	Ja
Gaswarnanlage	Ja
Antiklopfregelung	Ja
Brennwertwärmetauscher	Ja
Schmieröltankanlage	Ja
LMT o. UMTS-Modul	Ja
BUS-Wandler	Ja
Wärmemengenzähler (geeicht)	Ja
Neutralisationsanlage	Ja
Volumenstrommessung	Ja
Standardcontainer / Spezialcontainer	Ja
Fernwartungsprogramm iPad / PC	Ja
Katalysator für ölfreie Druckluft	Ja
Direktbeheizter Adsorptionstrockner	Ja
Airleader - Einbindung	Ja
Einbringung, Montage, Inbetriebnahme	Ja

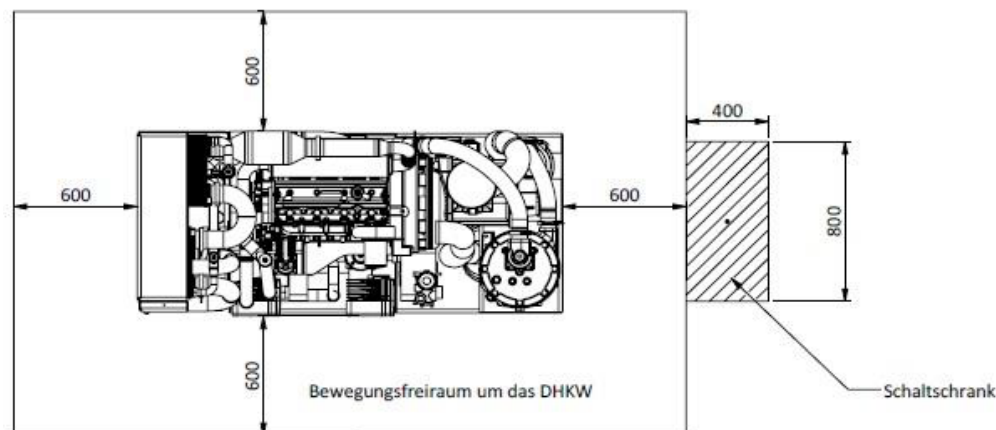
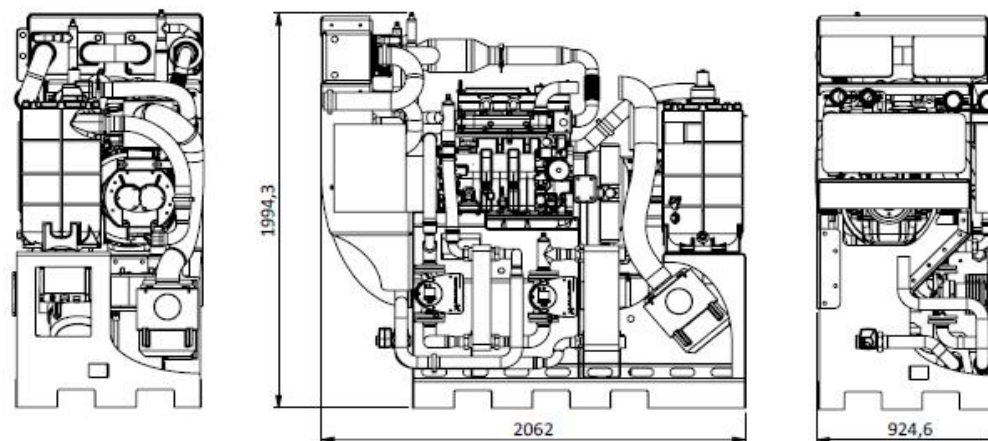

Technische Änderungen sind vorbehalten